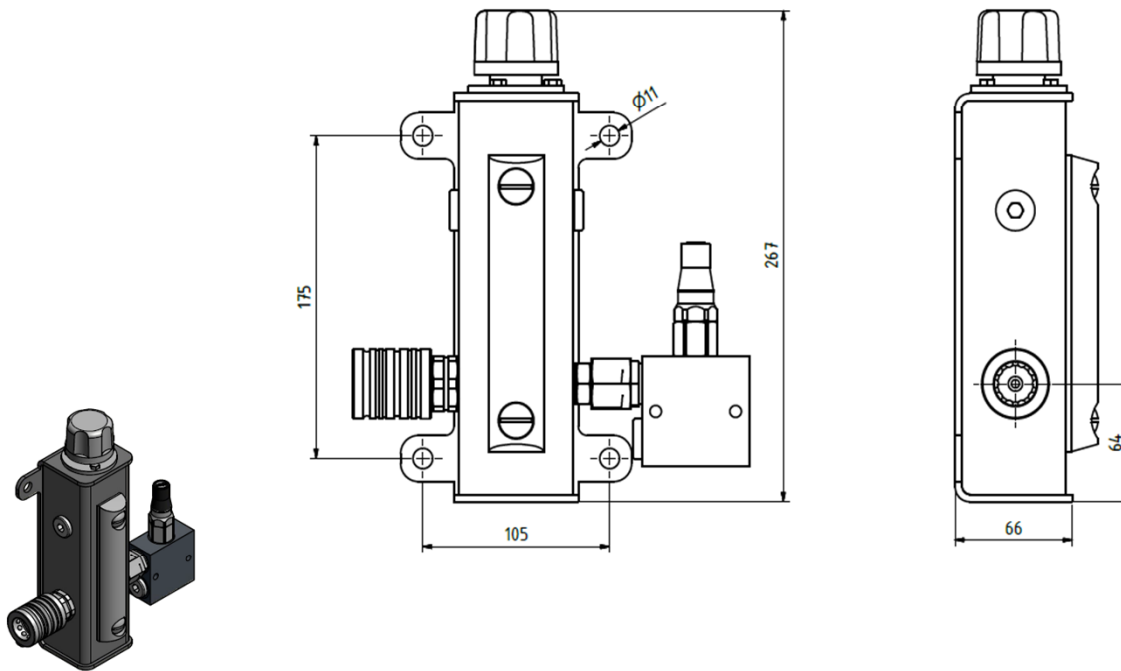

Leckölbehälter / Drain oil container
TDS-BEH-VB16-VB24
3061843

Funktionen

Sammeln des hydraulik Öl's bei Überdruck auf die Motorenhäuse

Parkstation für Lecköl-Leitung bei abgekoppelten Anhänger (sicherstellen 0bar Motorgehäuse Druck)

Mit Druckbegrenzungsventil, schützt die Motorenhäuse vor Überdruck
(ist bei Ventilblock VB16 und VB24 nicht integriert)

Spezifikationen

Volumen V: 0.6l

Ablasshahn

Schauglas

Belüftungsfilter

Druckbegrenzungsventil: 18bar

Gewicht: m: 2.5kg

Anschlüsse

Kupplungsmuffe Gr. 4

Leckölanschluss L 1/2" BSP

Zusatzanschlüsse 1/2" BSP
(Reserve)

Functions

Collecting hydraulic oil if overpressure on motorcase occurs

Parkingstation for drain line if trailer is not connected to the hauler
(ensure motorcase pressure 0bar)

With pressure relieve valve, protects the motorcase from overpressure
(not integrated in valve manifolds VB16 and VB24)

Specifications

Volume V: 0.6l

Lever-operated ball valve (drain container)

Sight glass

Breatherfilter

Pressure relieve valve: 18bar

Weight m: 2.5kg

Ports

Cuppling (female) Gr. 4

Drain connection L 1/2" BSP

Additional ports 1/2" BSP
(spare)